



Introdução

Obrigado por escolher a Impressora Portátil Zebra Série QLn™. Essa impressora robusta será uma aquisição produtiva e eficiente para o seu local de trabalho, graças ao seu design inovador. Como ela é fabricada pela Zebra Technologies, você pode ter certeza que irá receber assistência de classe mundial para todas as suas impressoras de códigos de barras, software e suprimentos.

Este documento proporciona uma referência fácil para a operação e manutenção da impressora portátil Série QLn.

São fornecidas informações completas e atualizadas para esta impressora no **Guia do Usuário da Série QLn** disponível pela Internet em: www.zebra.com/manuals.



QLn320	QLn220
Largura da mídia de impressão: 1,0 a 3,125 pol. (25,4 a 79,4 mm)	Largura do meio de impressão: 0,63 pol. a 2,18 pol. (16 mm a 55,37 mm)
Dimensões da Impressora A: 6,85 in. (173,659 mm)* L: 4,65 in. (117,856 mm) C: 3,15 in (76,9 mm) * com prendedor para cinto	Dimensões da impressora A: 6,73 in. (170,9 mm)* L: 3,60 in. (91,4 mm) C: 2,75 in. (69,9 mm) * com prendedor para cinto



Consulte sempre a folha de Informações importantes de segurança fornecida com cada impressora e o boletim técnico incluído com cada bateria. Esses documentos detalham procedimentos para assegurar a máxima confiabilidade e segurança ao usar esta impressora.

Visão geral da Série QLn (mostrando a QLn320)

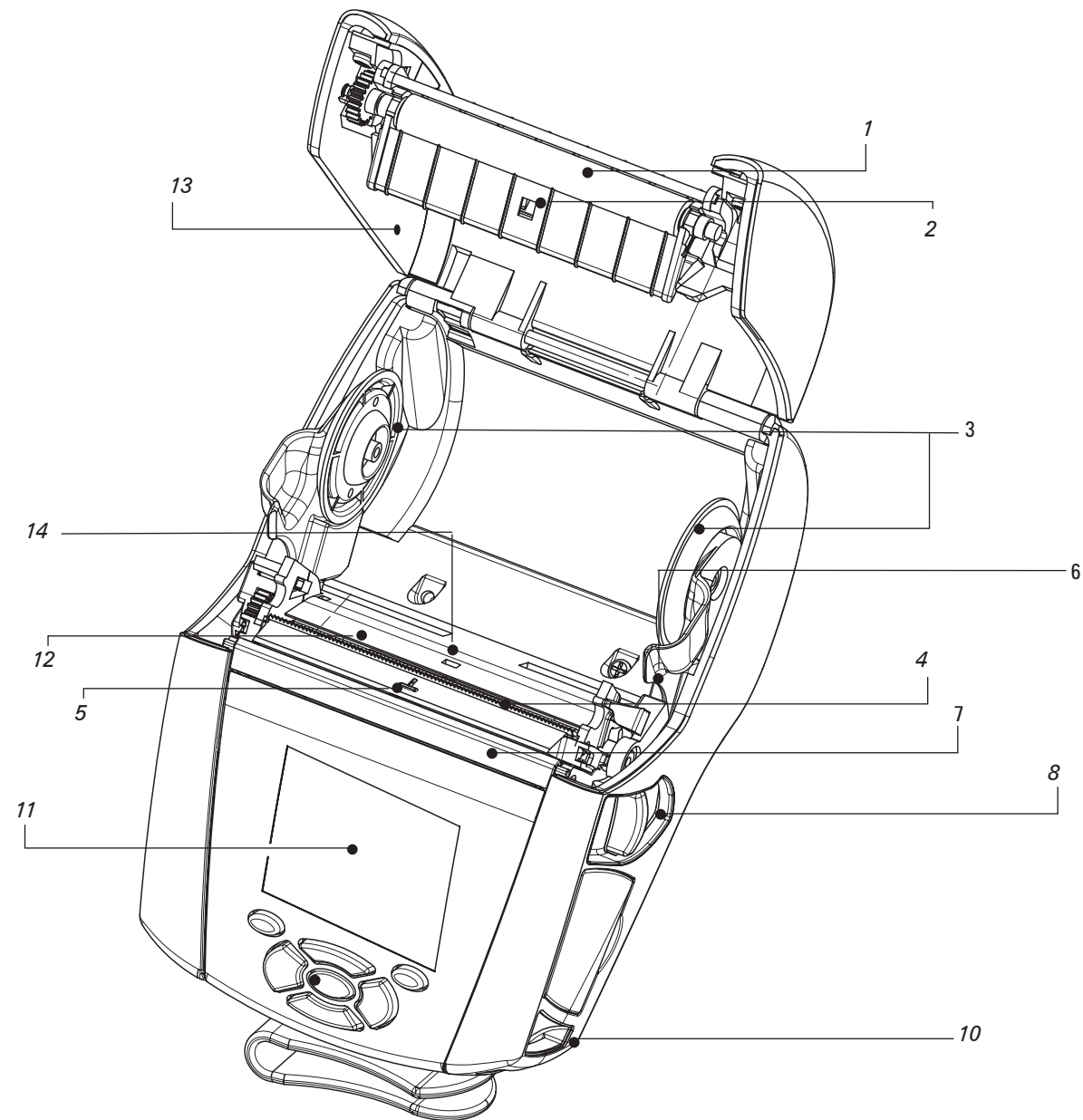

1. *Rolete do Rolo de mídia*
2. *Sensor da barra*
3. *Discos de suporte da mídia de impressão*
4. *Lâmina de corte*
5. *Sensor de presença de etiquetas*
6. *Alavanca do Destacador*
7. *Sujeitador do Destacador*
8. *Alavanca de liberação do fecho*
9. *Teclado*
10. *Pino da Alça*
11. *Tela LCD*
12. *Cabeça de impressão*
13. *Tampa da mídia de impressão*
14. *Sensor de intervalo de separação*



15. *Botão liga/desliga*
16. *Botão de avanço*
17. *LED Indicador de Carga*

Visão Geral da Série QLn - Continuação

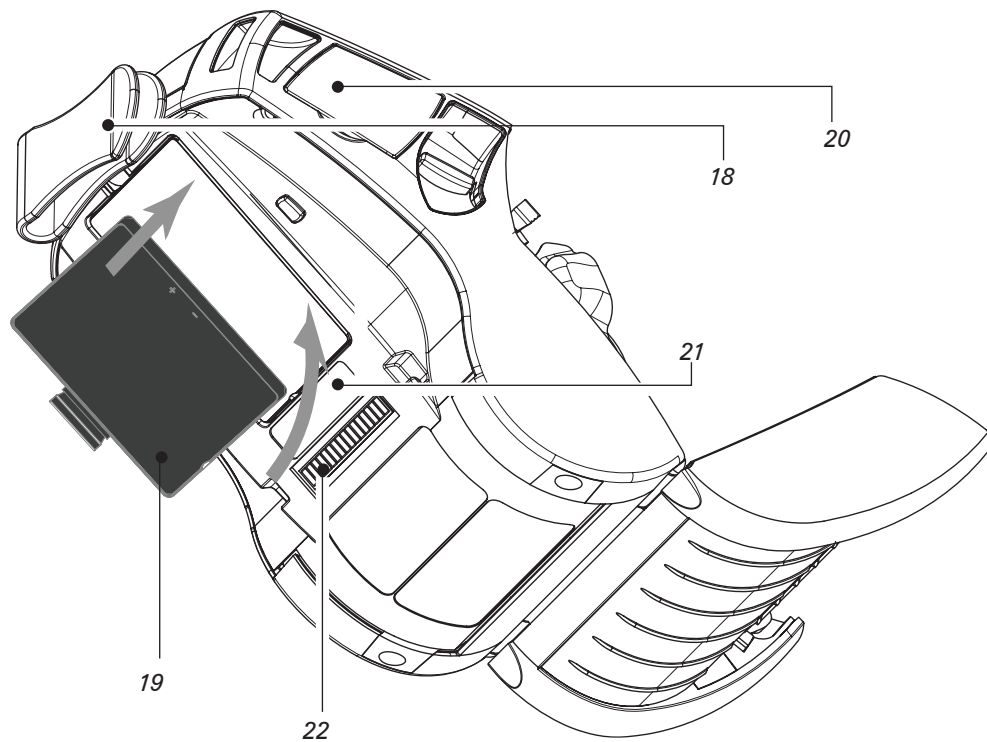

- 18. Prendedor para cinto
- 19. Bateria
- 20. Portas de Comunicação USB/RS232
- 21. Etiqueta de Endereço MAC
- 22. Contatos
- 23. Entrada de CC

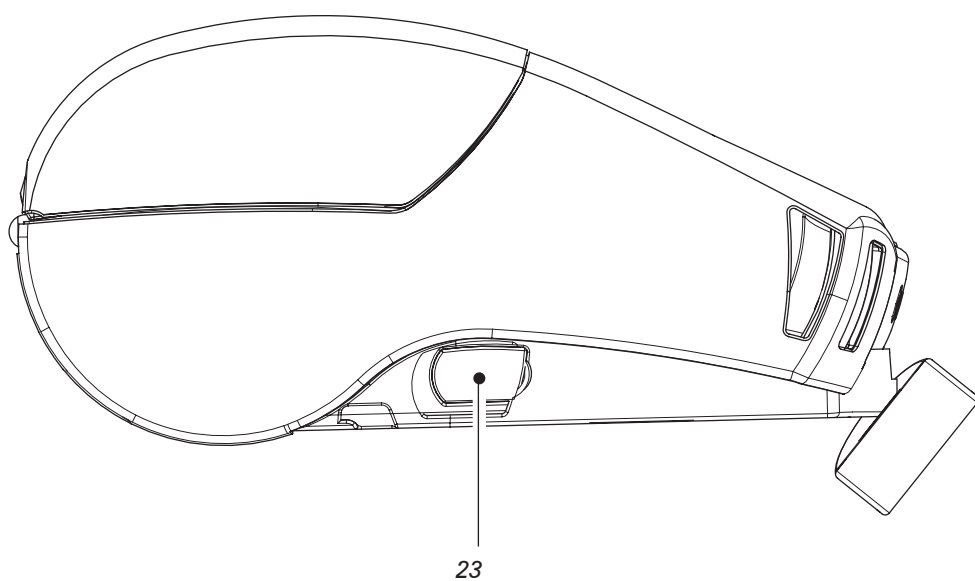

Remova a bateria

Gire o prendedor para cinto para fora da área da bateria.

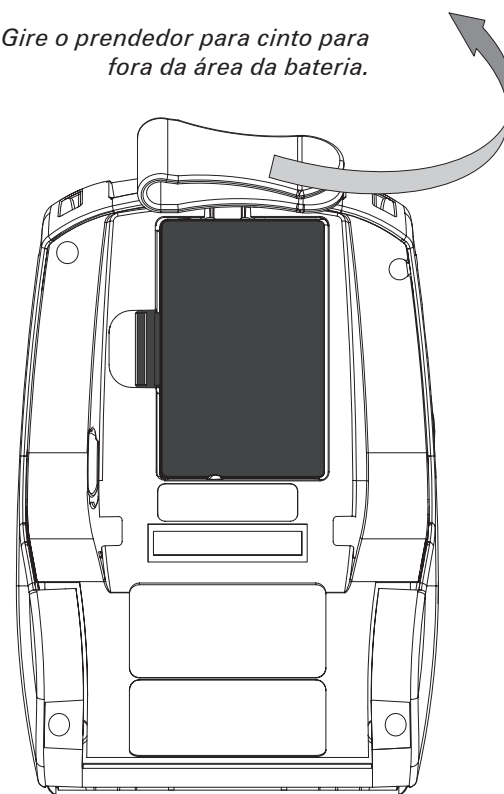

Aperte a lingueta na bateria e remova-a.

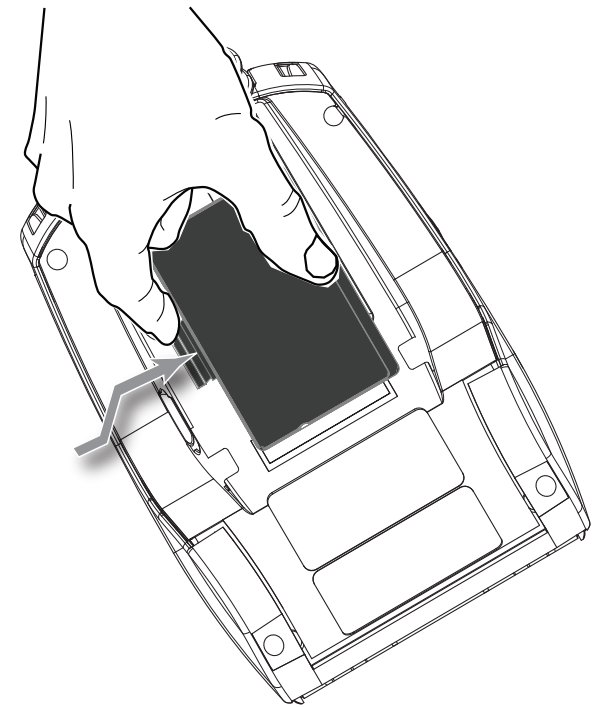

Instale a bateria

Smart Battery da Série QLn

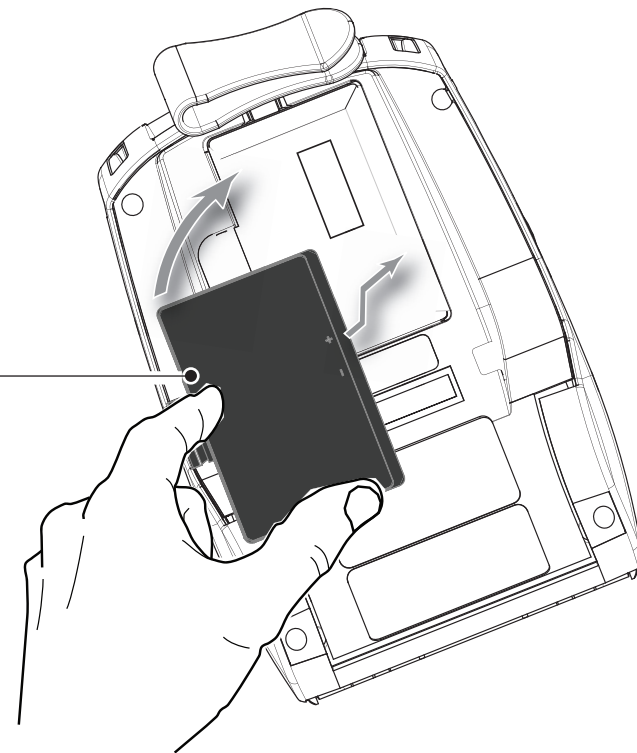

Carregue a bateria

Existem cinco (5) maneiras de carregar a bateria da Série QLn, duas das quais com a bateria fora da impressora (Carregador Quádruplo e Smart Charger-2) e três com ela na impressora (Adaptador de Alimentação CA, Base Ethernet de Baía Única e Base Ethernet de Quatro Baias). Todas as cinco opções estão detalhadas nas seções seguintes.

Carregador quádruplo UCLI72-4

O Carregador Quádruplo UCLI72-4 carrega até quatro baterias Série QLn simultaneamente. As baterias devem ser removidas da impressora para serem carregadas no carregador quádruplo.

Os indicadores abaixo da bateria permitirão que se monitore o processo de carregamento, conforme a tabela seguinte:

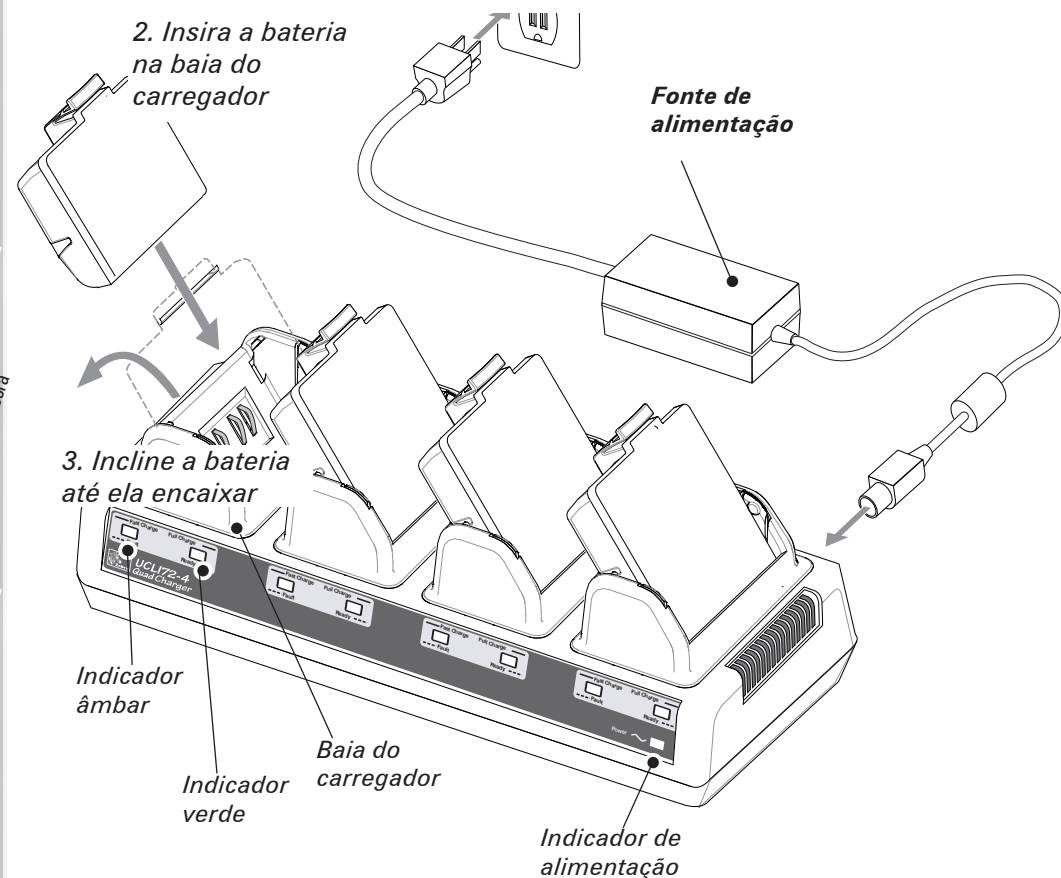

Âmbar	Verde	Status da bateria
Aceso	Apagado	Carregando
Aceso	Piscando	80% carregada (OK para ser usada)
Apagado	Aceso	Completamente carregada
Piscando	Apagado	Falha

Carregador para uma Bateria Smart Charger-2 (SC2)

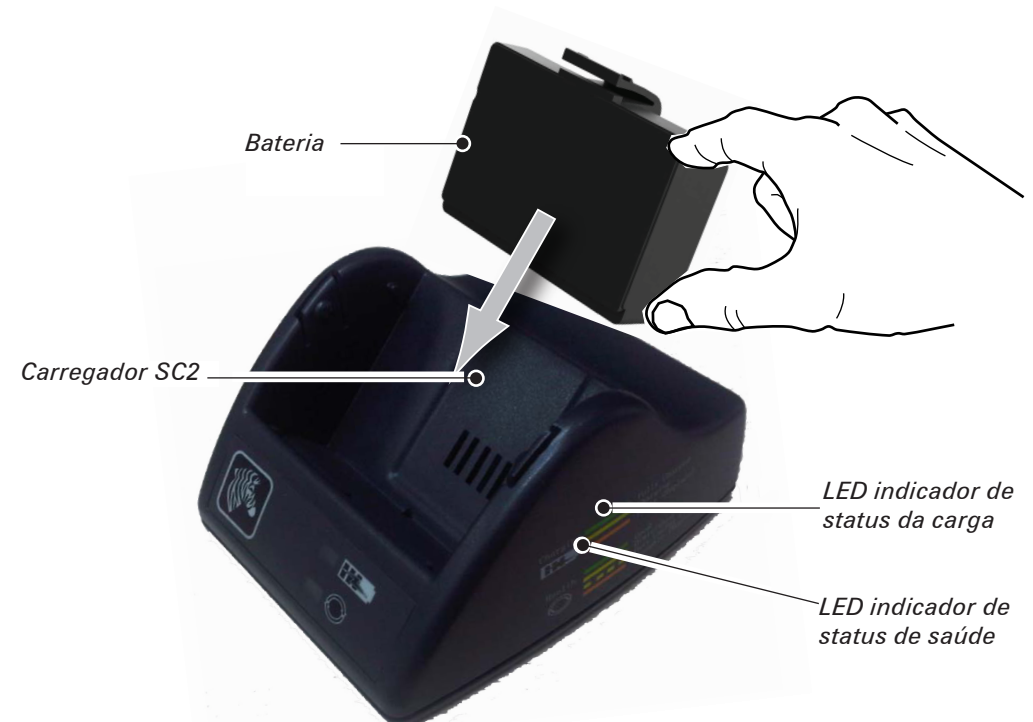

- Ligue o carregador SC2 na tomada de CA
- Insira a bateria inteligente (smart battery pack) no carregador SC2.
- O LED de cima na frente do carregador indica o status da carga da bateria. Verde indica totalmente carregada, amarelo indica carregando e âmbar indica uma falha.

Quando o SC2 estiver ligado, mas não houver bateria presente, o LED indicador de status de carga ficará verde.

- O segundo LED indicará a saúde da bateria: Verde=BOA, amarelo=CAPACIDADE DIMINUÍDA, amarelo piscando=ULTRAPASSADA A VIDA ÚTIL e âmbar=INUTILIZÁVEL-TROQUE A BATERIA. Se o LED estiver apagado, ou não há bateria ou falta energia.

Consulte o **Guia do Usuário da Série QLn** disponível em www.zebra.com/manuals para obter informações completas sobre o uso do Carregador Simples SC2.

O estado de carga da bateria da Série QLn é mostrado pelo LED indicador de carga na frente da impressora (conforme ilustrado na seção **Controles da Impressora na Página 8**).

Cuidado • Não incinerar, desmontar, colocar em curto-circuito ou expor a temperaturas superiores a 60°C (140°F).

Adaptador de Alimentação CA (incluído no kit código P1031365-024)

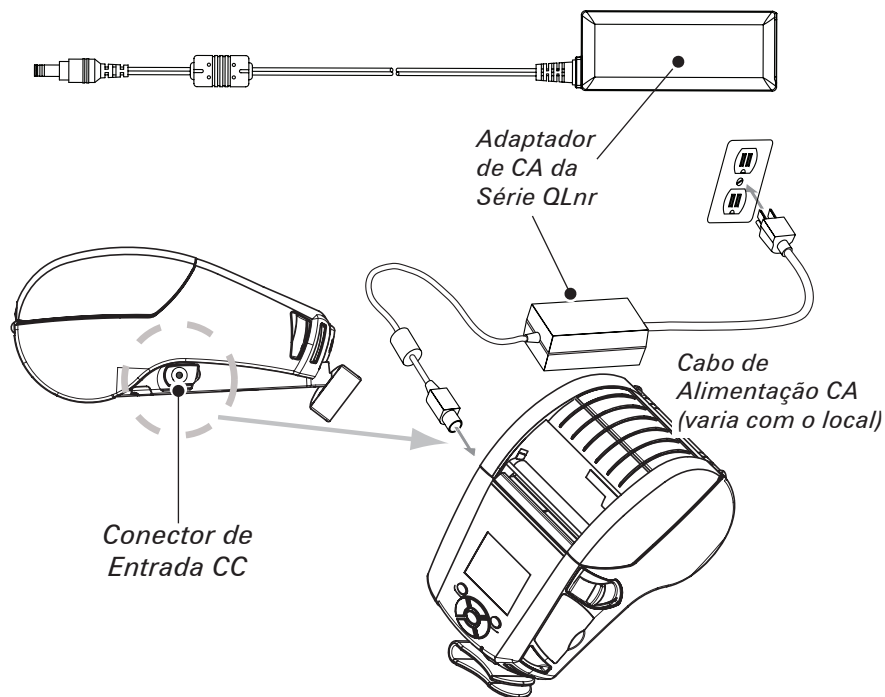

- Abra a tampa de proteção na impressora Série QLn para expor o conector de entrada CC.
- Conecte o cabo de alimentação CA apropriado para a sua região ao adaptador e em seguida ligue o cabo de alimentação na tomada de CA.
- Ligue o conector do adaptador CA P1029871 no conector de entrada CC da impressora.
- A impressora será ligada e começará a carregar. Nesse momento a impressora pode ser deixada ligada ou desligada. O carregamento continuará nos dois casos, o status será monitorado pelo LED indicador de carga na frente da impressora.



As baterias saem de fábrica descarregadas. Remova a proteção plástica termo-retrátil e as etiquetas das baterias novas e carregue-as totalmente antes de utilizá-las pela primeira vez.



Ainda que seja possível carregar a bateria quando estiver usando a impressora, os tempos de carga aumentarão nesta condição.

Base Ethernet (Baia Simples e Quatro Baias)

Baia Simples (QLn-EC)

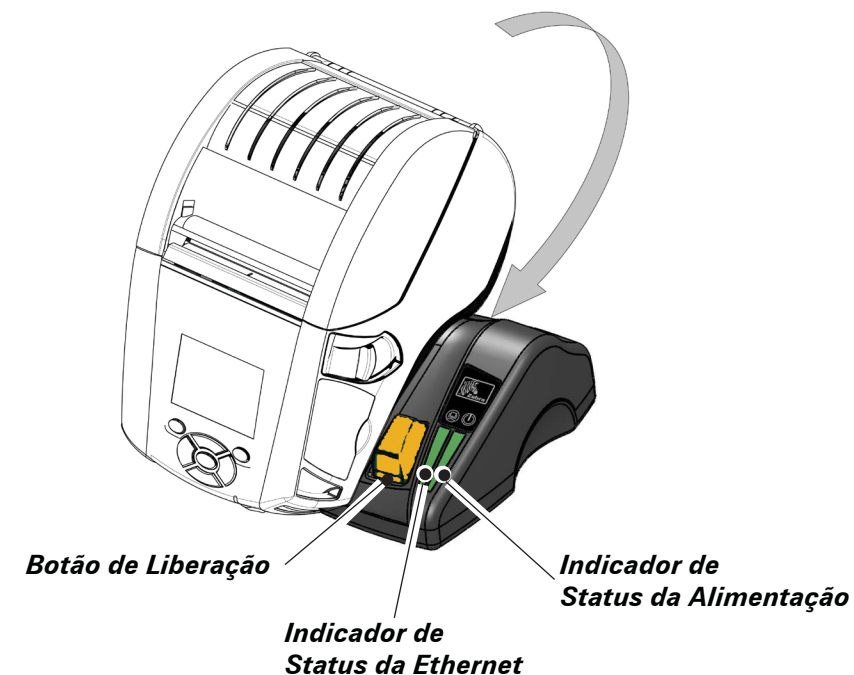

Função do LED	Status do LED	Indicação
Alimentação	Verde Contínuo	Ligado
Ethernet	Verde Piscando	Tráfego Ethernet



NOTA: Remova a etiqueta "Acesso da base do acoplamento" (mostrado abaixo) embaixo da impressora antes de acoplar a impressora à base.



Quatro Baias (QLn-EC4)

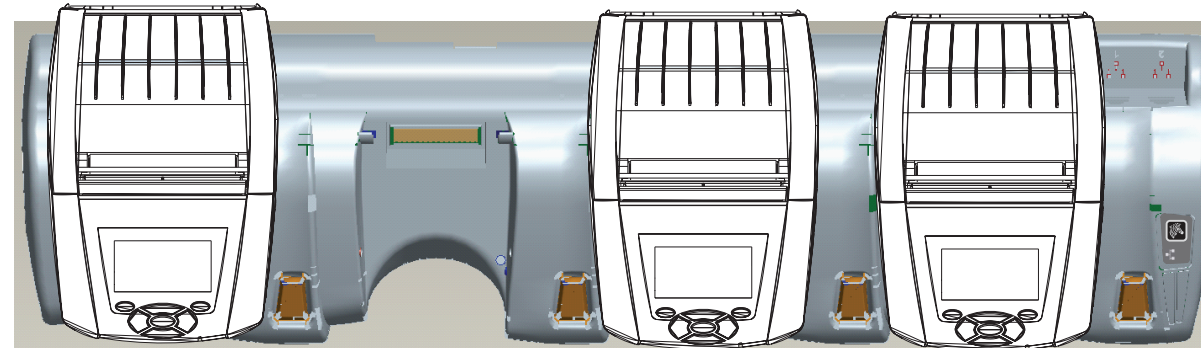

Carregamento da mídia de impressão

A

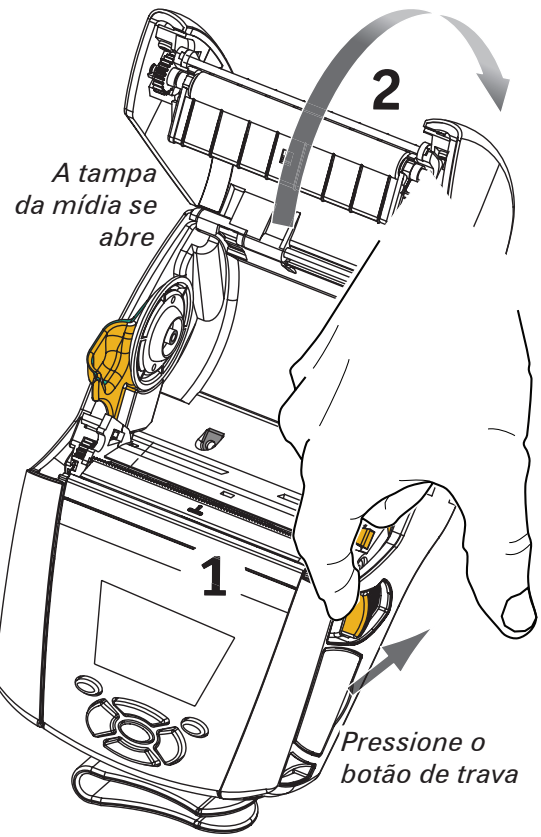

B

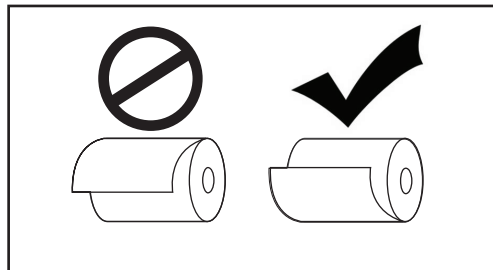
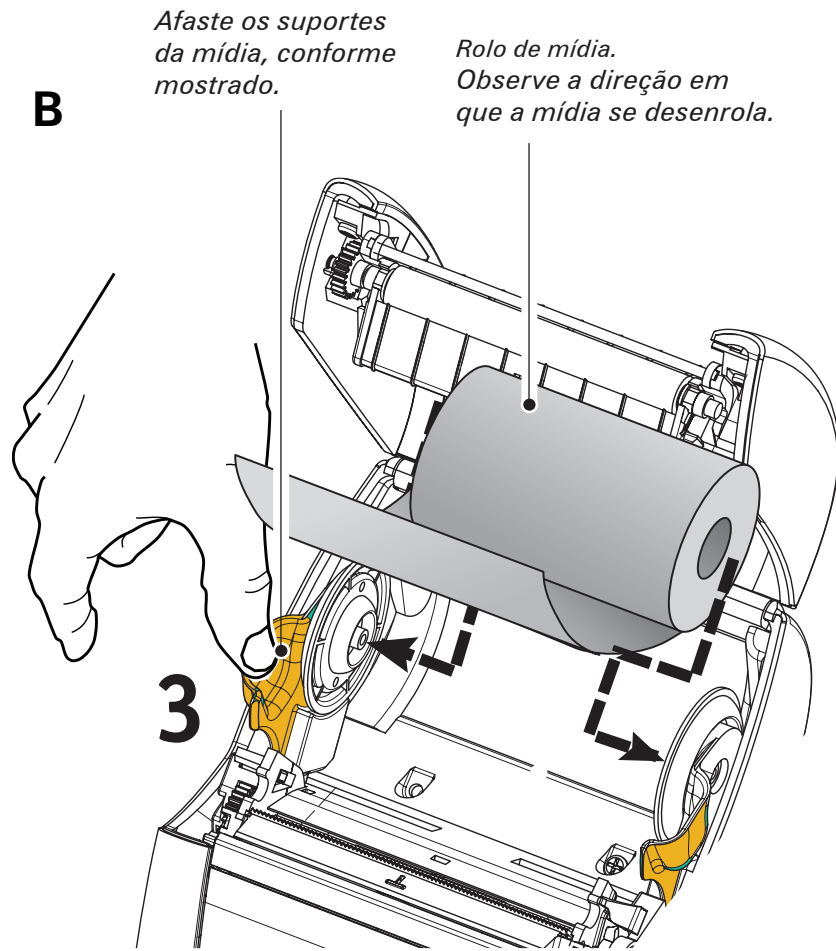

C

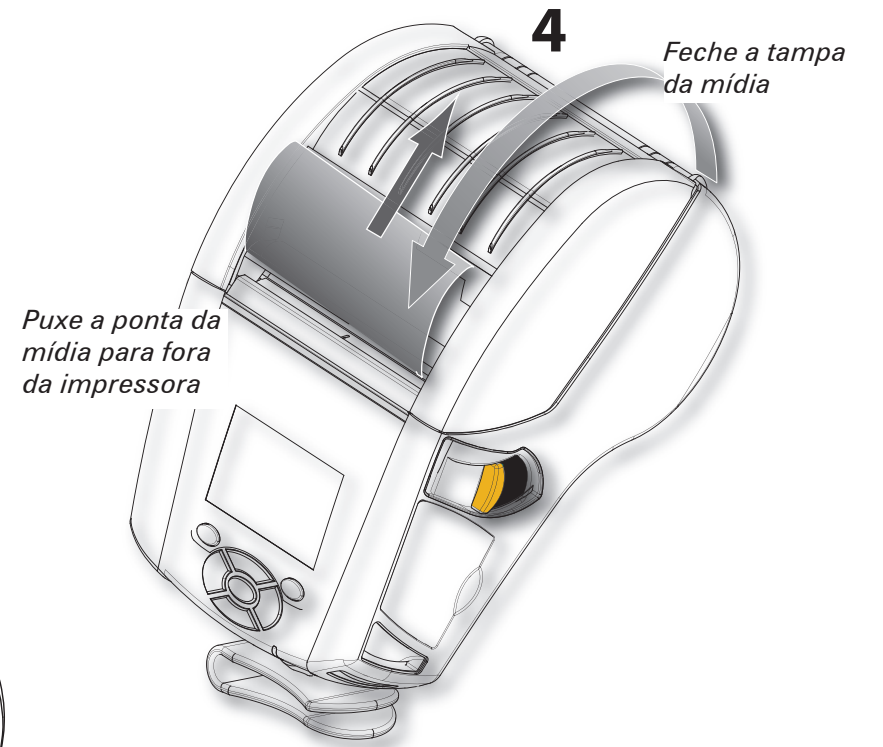

Carregue a Mídia (Destacador Ativado)

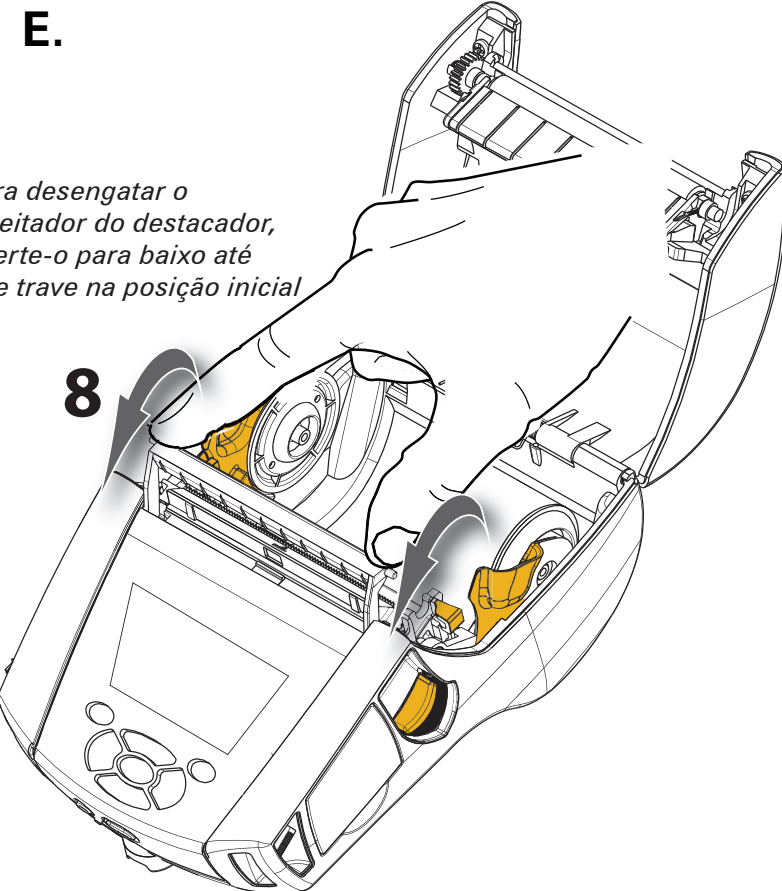
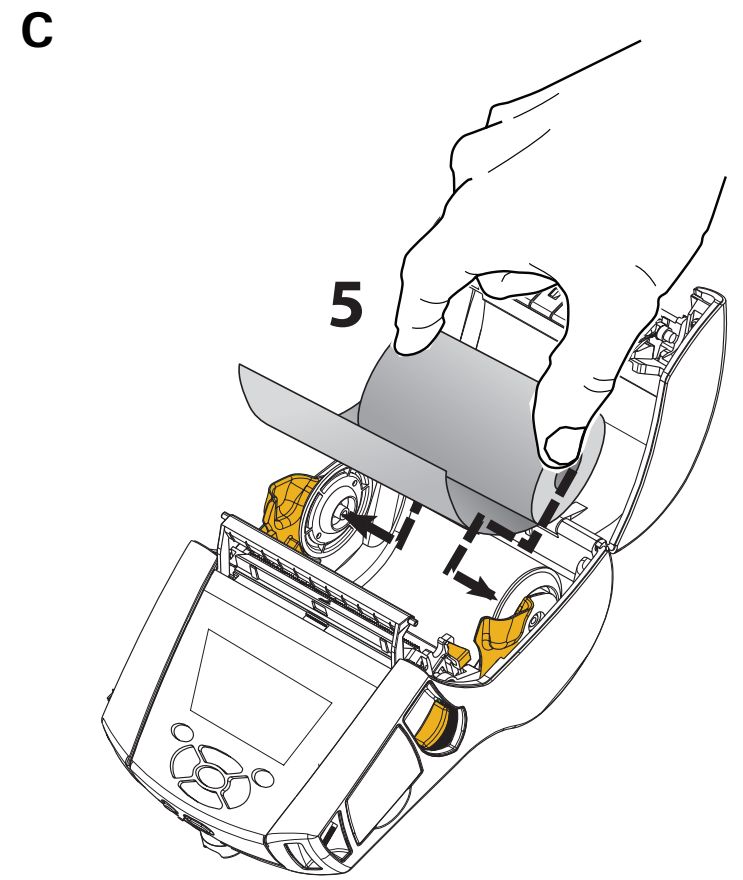
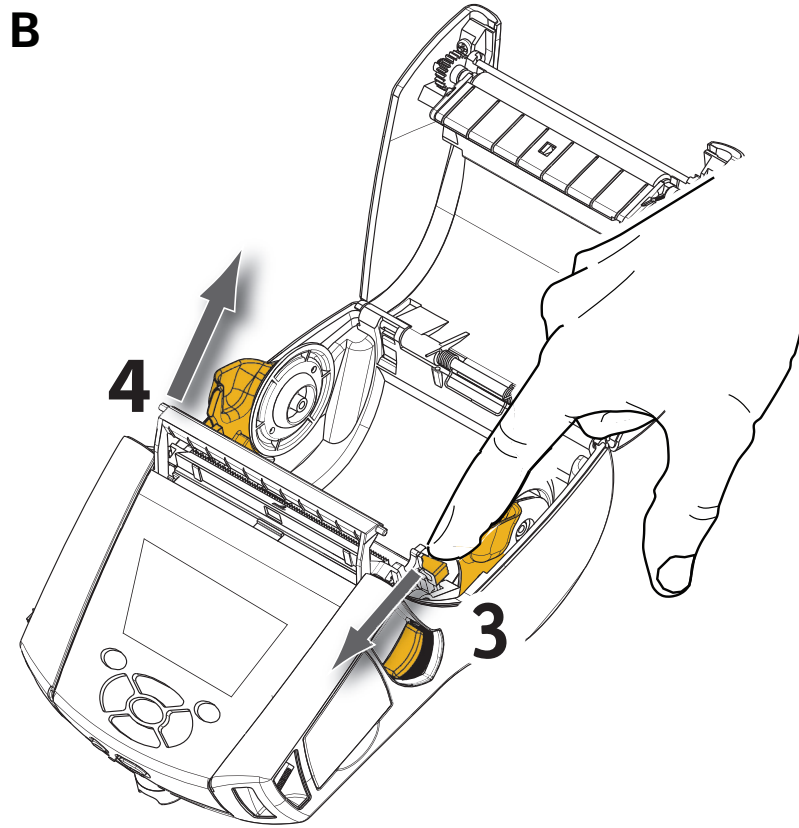
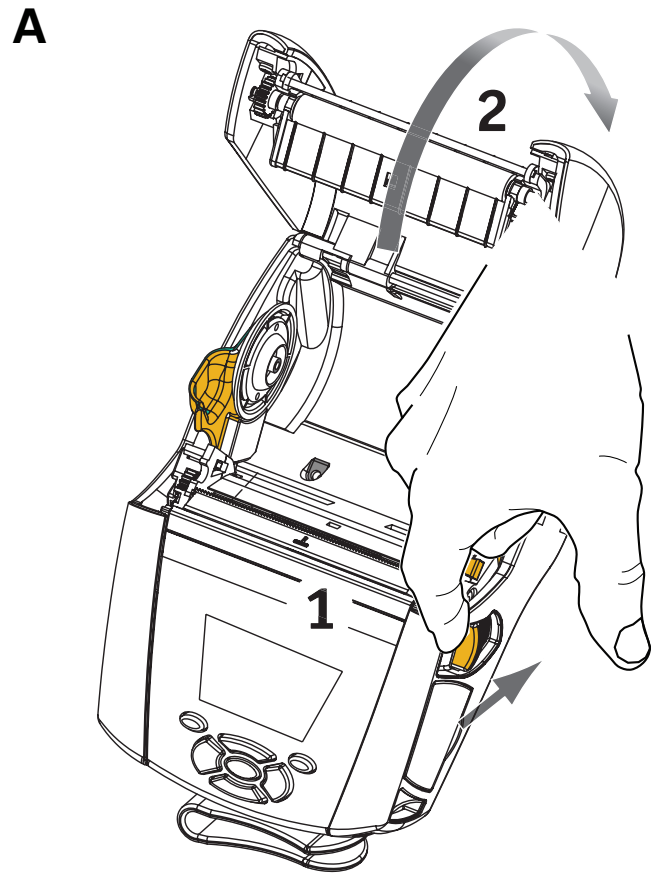

Conecte da impressora

Conectar a impressora com um cabo

É possível conectar a impressora a um terminal ou PC usando protocolos RS232C ou USB. Os drivers USB estão incluídos no Zebra Designer Driver disponível no CD do produto Série QLn ou podem ser baixados do website da Zebra em .

Comunicação com um terminal por cabo.

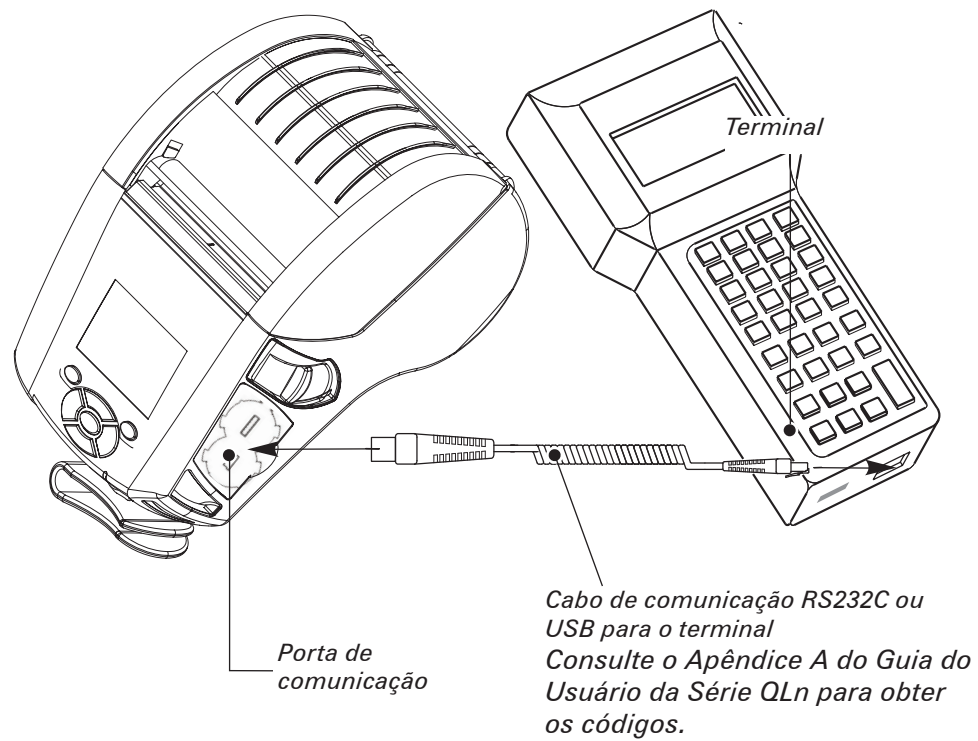

Comunicação com um PC por cabo.

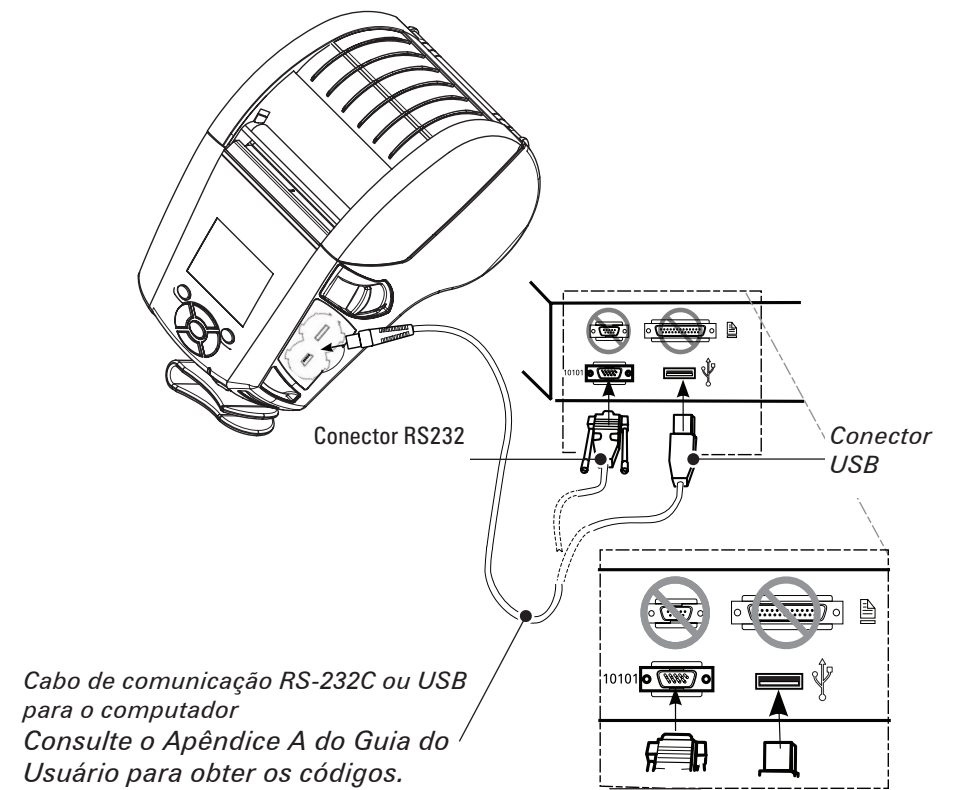

Para aliviar a tensão nos cabos de comunicação, gire a tampa de travamento no sentido horário para prender. Somente um cabo de cada vez pode ser usado nesta orientação.

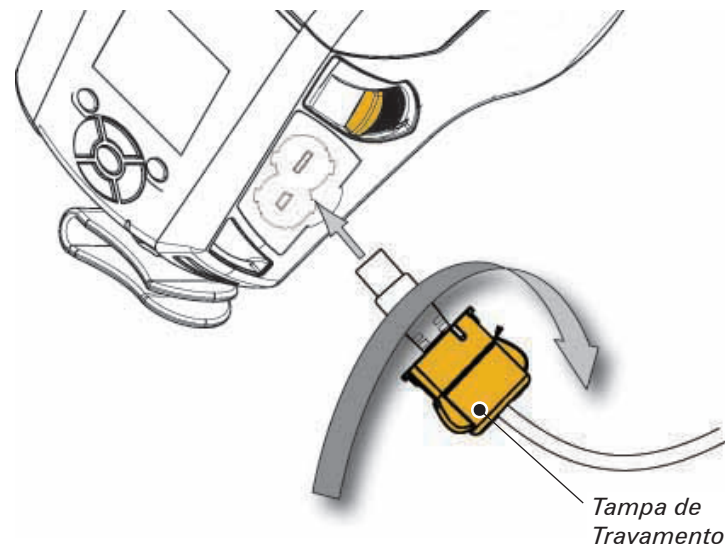

Controles da impressora

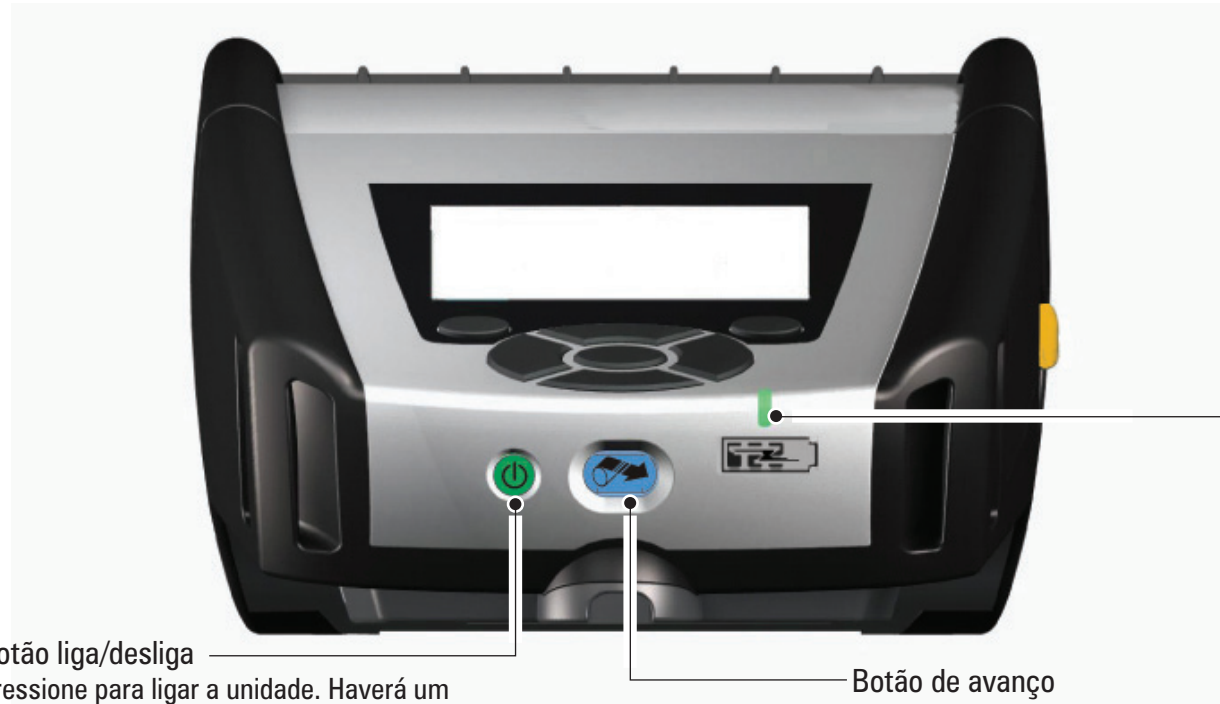

Botão liga/desliga
Pressione para ligar a unidade. Haverá um período de 10 segundos de inicialização.
Pressione novamente para desligar a unidade.

Botão de avanço
Pressione para avançar uma etiqueta em branco ou um comprimento predeterminado de papel.

LED Indicador de Carga
Amarelo: Carregando
Verde: Totalmente carregada
Desl.: Tensão CC desligada
Desl.: Com tensão CC aplicada: Falha de carregamento

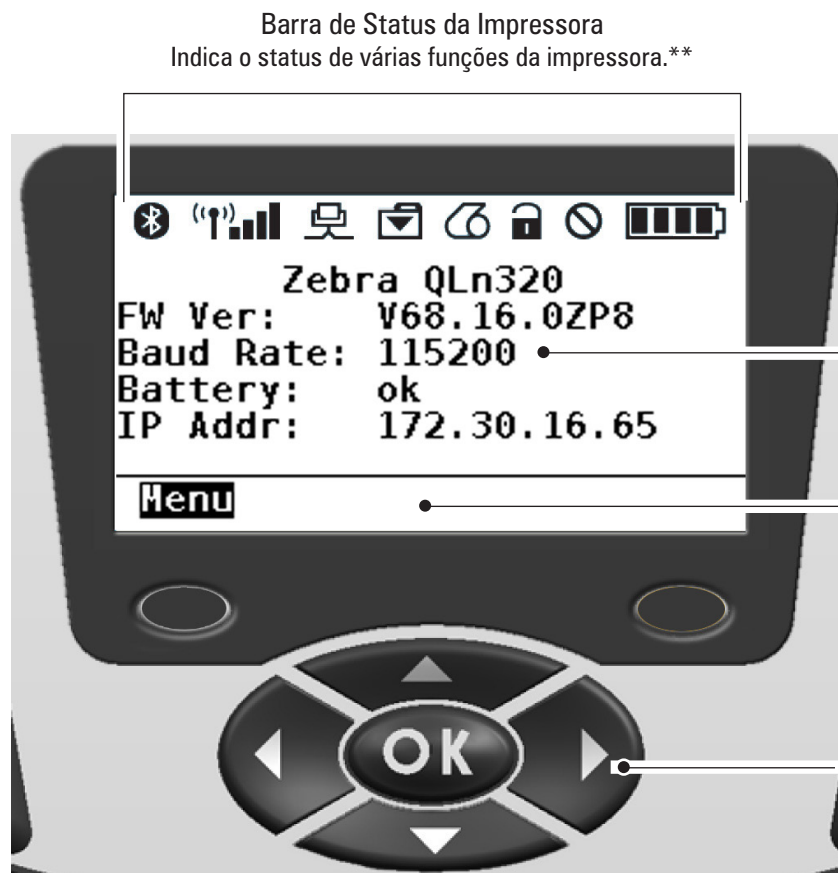

Barra de Status da Impressora
Indica o status de várias funções da impressora.**

Tela de Status
Tela padrão que a impressora exibirá quando o usuário não estiver navegando na tela do menu principal.

Barra de Navegação
Exibe opções selecionáveis pelo usuário.

Cursor de Navegação em Quatro Direções
Role pelas opções de menu na Tela de Status
Pressione "OK" para aceitar.

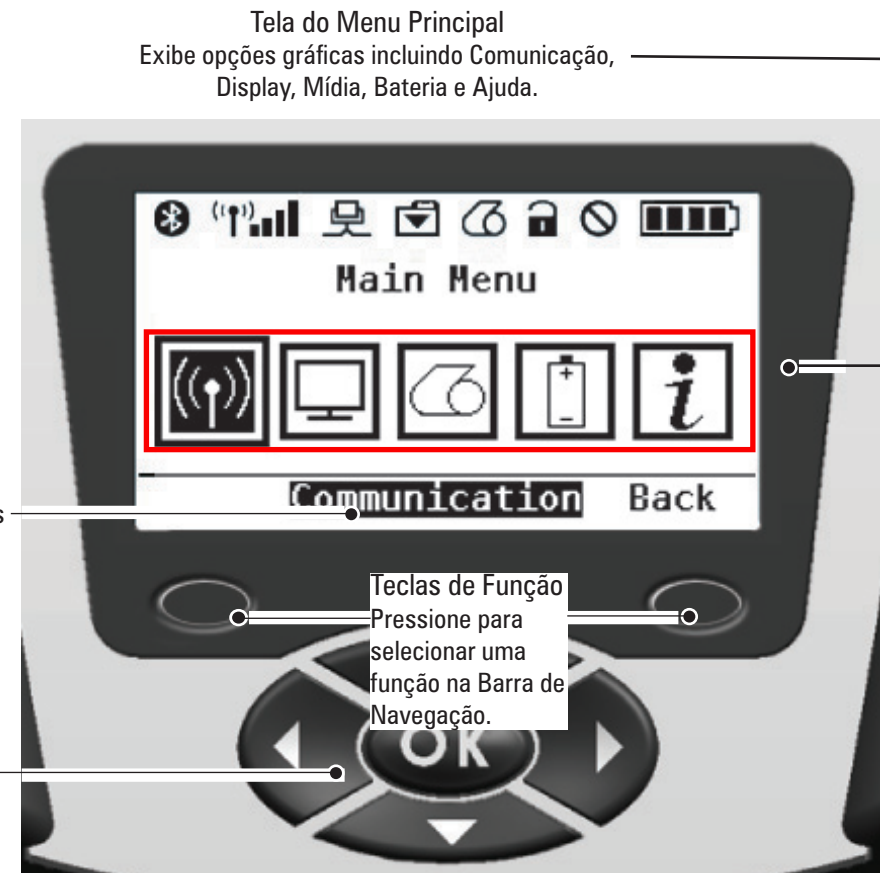

Tela do Menu Principal
Exibe opções gráficas incluindo Comunicação, Display, Mídia, Bateria e Ajuda.

Teclas de Função
Pressione para selecionar uma função na Barra de Navegação.

** Nem todos os ícones serão exibidos na Barra de Status de uma só vez, somente aqueles aplicáveis à configuração da impressora.

Limpeza das Impressoras

Cuidado • Para evitar possíveis ferimentos ou danos à impressora, nunca insira objetos pontiagudos ou afiados no mecanismo da impressora.

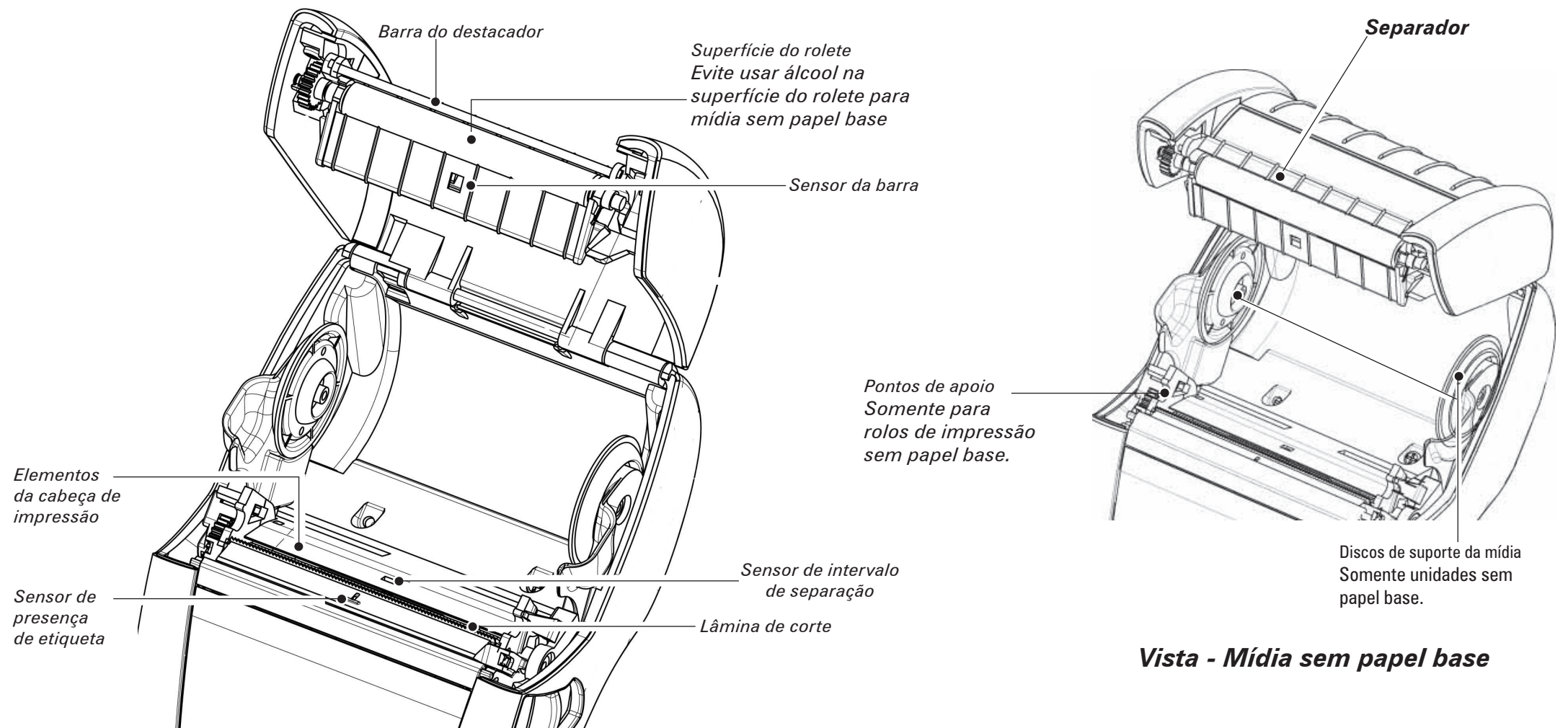

Vista - Mídia sem papel base

Área	Método de limpeza	Intervalo
Cabeça de impressão	Use a caneta de limpeza fornecida para limpar os elementos de impressão de uma extremidade à outra (os elementos de impressão estão localizados na linha cinza fina na cabeça de impressão).	Após cada cinco rolos de mídia (ou com maior frequência, se necessário) Mídia sem papel base necessita de limpeza mais frequente
Superfície do rolete	Gire rolete e limpe-o completamente com a caneta de limpeza.	
Superfície do rolete para mídia sem papel base	Unidades com roletes para mídia sem papel base: Gire rolete e limpe somente os pontos de apoio (mancais). Evite o uso de álcool na superfície dos roletes para mídia sem papel base!	
Barra do destacador	Limpe completamente com a caneta de limpeza.	Conforme necessário
Separador (somente unidades sem papel base)	Limpe completamente com a caneta de limpeza.	Após cada cinco rolos de mídia (ou com maior frequência, se necessário).
Lâmina de corte	Limpe completamente com a caneta de limpeza.	Conforme necessário
Parte externa	Limpe com pano umedecido em água	
Parte interna	Escova/jato de ar. Certifique-se de que as janelas do sensor da barra, sensor de intervalo de separação e sensor de presença de etiqueta estejam sem poeira.	
Interior das unidades com roletes para mídia sem papel base:	Limpe as superfícies internas dos suportes de mídia e dos discos de suporte da mídia de impressão com a caneta de limpeza fornecida ou um cotonete de algodão com álcool isopropílico a 70%.	Após cada cinco rolos de mídia (ou com maior frequência, se necessário).

Solução de problemas

Painel de Controle com Tela de Cristal Líquido (LCD)

A parte superior da tela mostra ícones que indicam o status de várias funções da impressora. Verifique o status do indicador e consulte a tabela de Solução de Problemas abaixo.

Ícone	Status	Indicação
	Aceso	Link Bluetooth estabelecido
	Ausente	Link Bluetooth inativo
	Piscando	Conectando e transmitindo etiquetas
	Antena piscando	Procurando AP
	Antena piscando 1 Parênteses Contínuo	Associada/Tentando autenticação na WLAN
	Antena e 2 Parênteses Contínuos	Associada e autenticada
	Antena e 2 Parênteses piscando	Recebendo dados
	Ausente	Sem sinal de rádio
	4 Barras	>80% carregada
	3 Barras	60%-80% carregada
	2 Barras	40%-60% carregada
	1 Barra	20%-40% carregada
	0 Barras	Bateria fraca
	4 Barras piscando com raio	Carregando a >80% da capacidade
	3 Barras piscando com raio	Carregando a 60-80% da capacidade
	2 Barras piscando com raio	Carregando a 40-60% da capacidade
	1 Barra piscando com raio	Carregando a 20-40% da capacidade
	0 Barras piscando com raio	Carregando a <20% da capacidade
	Piscando	Tampa da mídia aberta
	Piscando	Recuperando dados da impressora
	Contínuo	Conectada e não recebendo dados de etiqueta
	Ausente	Nenhuma Conexão Ethernet
	Piscando	Processamento de dados em andamento
	Constante	Nenhum dado sendo processado
	Piscando intermitentemente	Sem mídia
	Constante	Mídia presente
	Piscando	Existe erro (excluindo Falta de mídia e Trava da cabeça aberta)
	Ausente	Não existe erro
	4 Barras	Intensidade do sinal 802.11 > 75%
	3 Barras	Intensidade do sinal 802.11 </= 75%
	2 Barras	Intensidade do sinal 802.11 </= 50%, mas >25%
	1 Barra	Intensidade do sinal 802.11 </= 25%
	Barras	

Acessórios

Alça ajustável para ombro

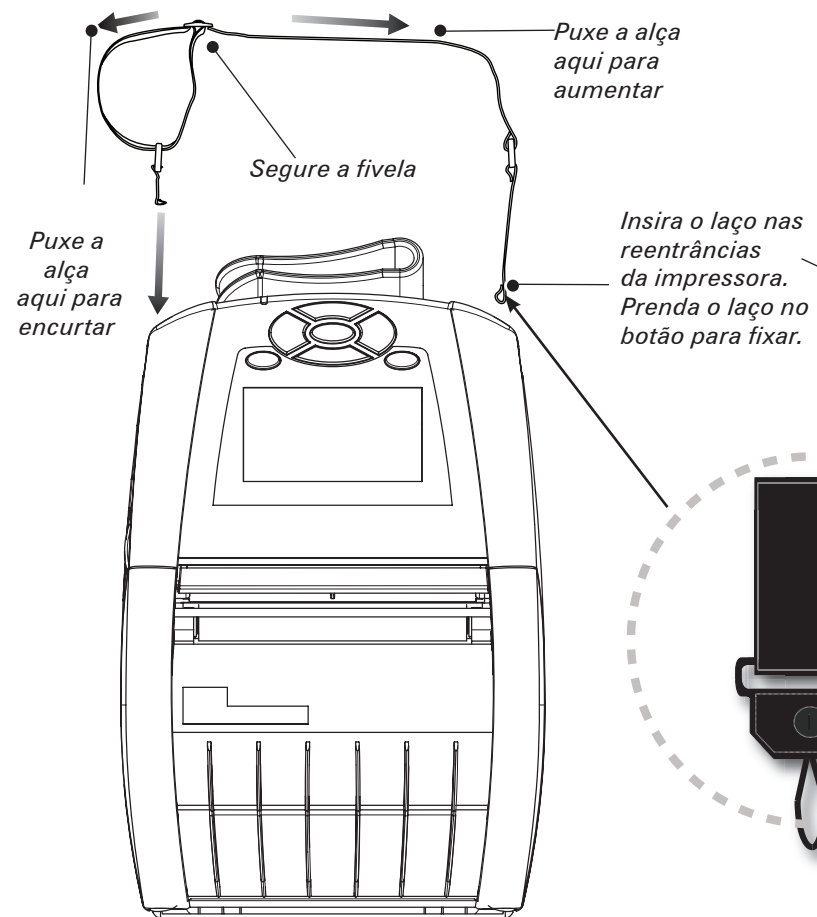

Alça de mão



Prendedor para cinto (item de série na maioria das impressoras)

Modo de usar: encaixe o prendedor em seu cinto, e certifique-se de que o prendedor esteja firmemente preso ao cinto. O prendedor gira em todas as direções para permitir o movimento livre da impressora durante o uso.

Capa de proteção

Tanto a QLn220 como a 320 vem com opções de capas que também permitem que você carregue a impressora no cinto.

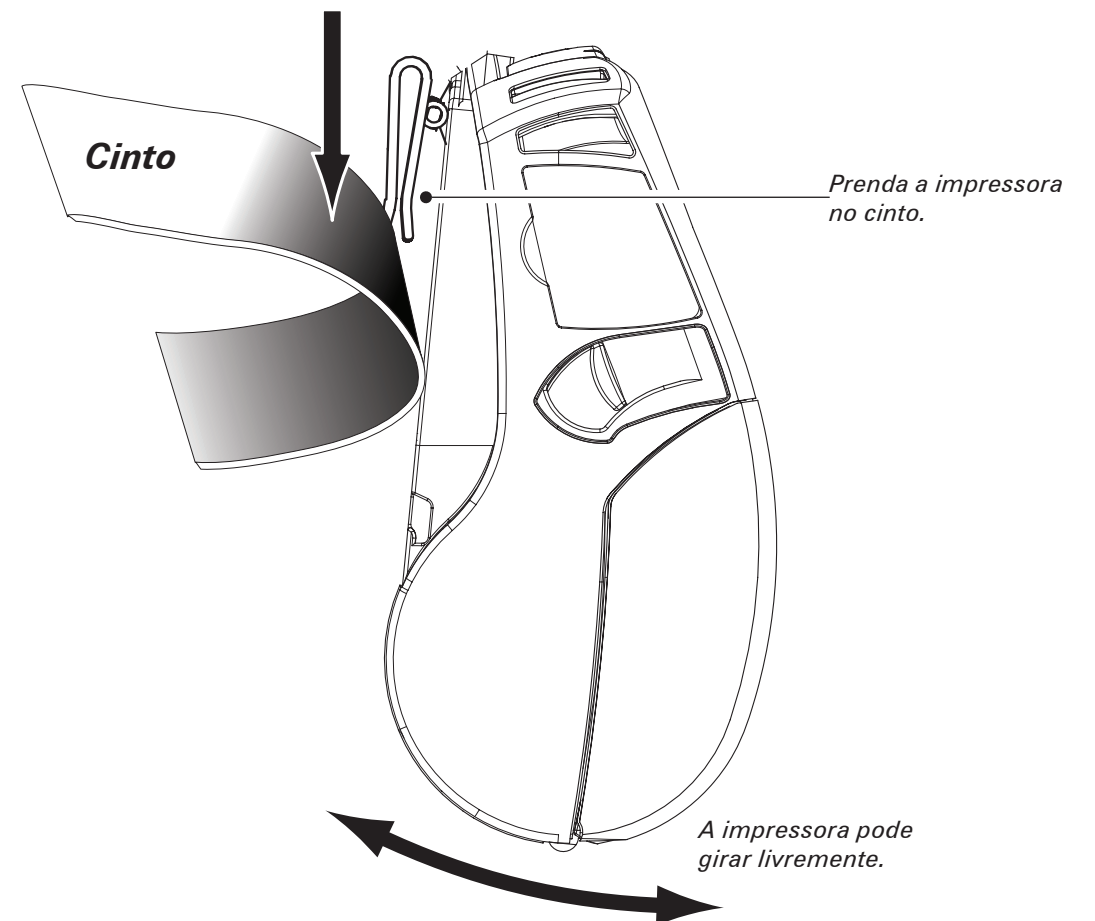

Assistência a Produtos

Para obter assistência ao produto e as versões mais recentes de toda a documentação de cliente entre em contato com a Zebra Technologies em: www.zebra.com

Consulte o Apêndice D do Manual do Usuário da Série QLn para obter informações de contato mais detalhadas.

NAS AMÉRICAS, ENTRE EM CONTATO COM :

Zebra Technologies Corporation

475 Half Day Road, Suite 500
Lincolnshire, IL 60069
Phone: +1.847.634.6700 ou +1.866.230.9494
Fax: +1.847.913.8766

NA EUROPA, ÁFRICA, ORIENTE MÉDIO E ÍNDIA, ENTRE EM CONTATO COM:

Zebra Technologies Europe Limited

Dukes Meadow, Millboard Road
Bourne End
Buckinghamshire SL8 5XF, Reino Unido
Tel.: +44.1628.556000
Fax: +44.1628.556001

NA REGIÃO DO PACÍFICO ASIÁTICO, ENTRE EM CONTATO COM:

Zebra Technologies Asia Pacific Pte. Ltd.

120 Robinson Road
#06-01 Parakou Building
Singapore 068913
Tel.: +65-6858 0722
Fax: +65-6885 0838

Visite www.zebra.com/contact para informações de contato completas.



Zebra Technologies Corporation

475 Half Day Road, Suite 500
Lincolnshire, IL 60069
Tel.: +1.847.634.6700 ou +1.800.423.0422
Fax: +1.847.913.8766